

@MehadShop



@MehadShop



@MehadShop



تایم لکسوز ۳۰۰ RX

@MehadShop



تایم لکسوز ۳۰۰ RX

@MehadShop

مکاپیم  
سرسر

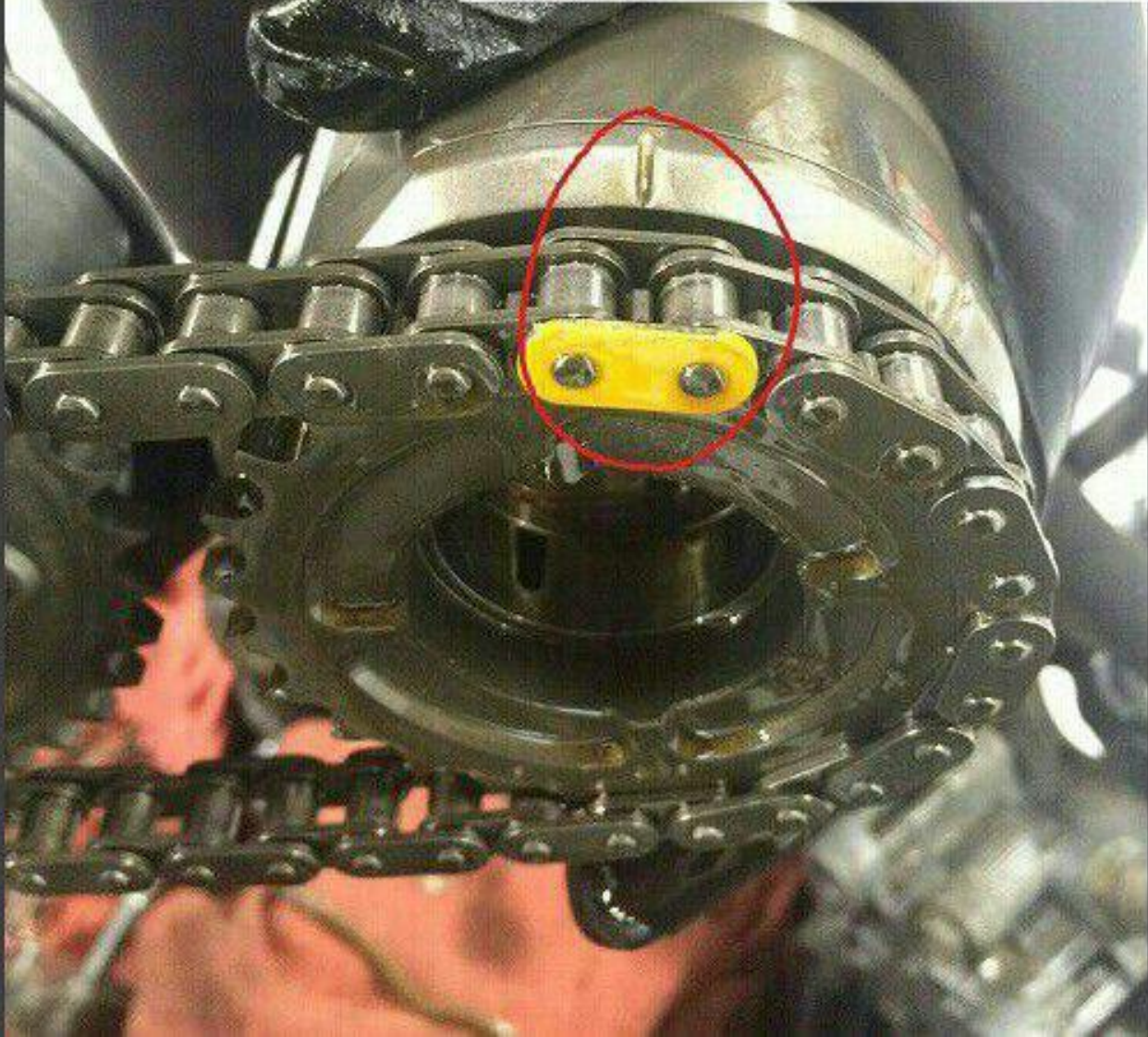

@MehadShop

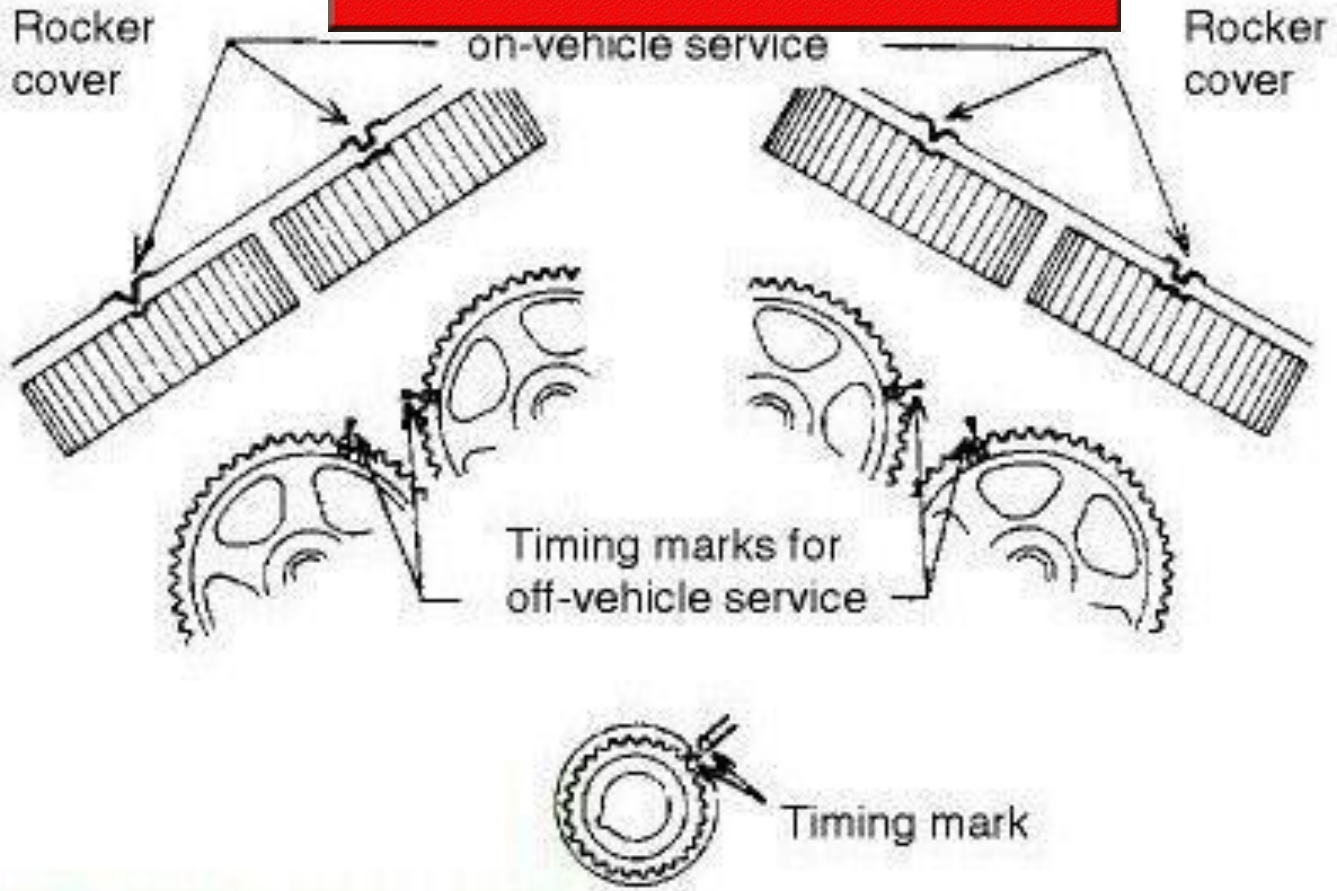

تایم بنز c230k کمپرسور

@MehadShop



تایم میتسویشی شوگان

Camsha  
Mitsubishi  
Engine c

@MehadShop

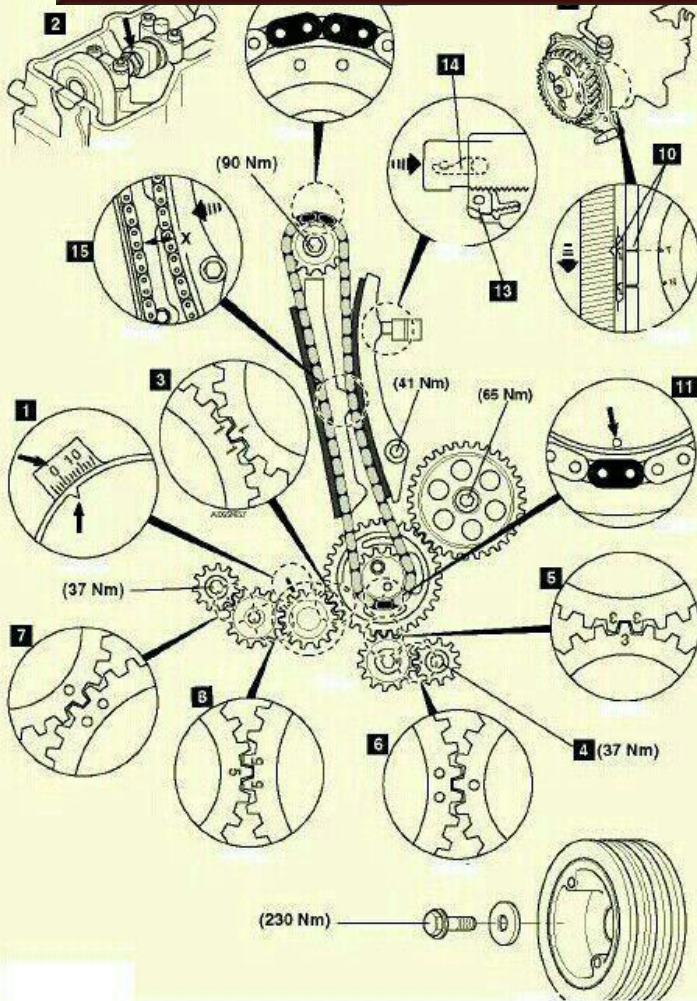

تاریخ: ۱۳۹۷/۰۳/۰۳  
3000GT



@MehadShop



تایم متیسورینسی شوگان

@MehadShop

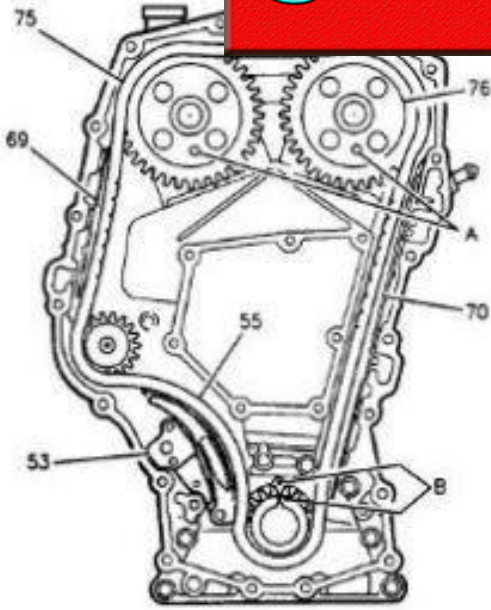

- A CAMSHAFT TIMING ALIGNMENT PIN LOCATION
- B CRANKSHAFT SPROCKET KEYWAY AND TIMING MARK
- 53 SHOE ASSEMBLY TIMING CHAIN TENSIONER
- 55 TIMING CHAIN
- 69 GUIDE - R.H. TIMING CHAIN
- 70 GUIDE - L.H. TIMING CHAIN
- 71 GUIDE - UPPER TIMING CHAIN
- 75 SPROCKET - EXHAUST CAMSHAFT
- 76 SPROCKET - INTAKE CAMSHAFT

تایم ام جے ۳.۴L



▪ زمانی که علائم بالایی مجدداً با یکدیگر هم امتداد شدند اطمینان حاصل کنید که علامت روی پولی میل لنگ و قاب پایه با یکدیگر در یک راستا هستند. شکل ۱،۱،۰۲۸ را مشاهده نمایید.

شکل ۱،۱،۰۲۸

## تایم جک 5z

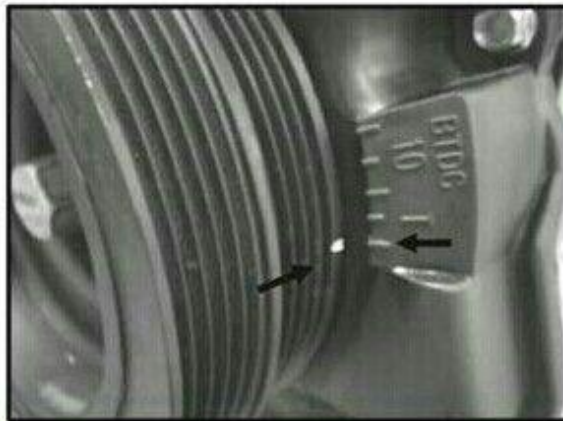

- (۳) دنده میل بادامکی را با ابزار مخصوص ثابت نگه دارید پیچ نگهدارنده پولی میل لنگ را باز کرده و پولی میل لنگ را بیرون بیاورید.
- نیروی گشتاور بستن آن : ۱۶۵ نیوتن در متر است.
- (۶) پیچ نگهدارنده قاب پایینی تسمه تایم را باز کرده و قاب پایینی تسمه تایم را پایین آورید.
- نیروی گشتاور بستن آن ۱۰ الی ۱۲ نیوتن در متر است.

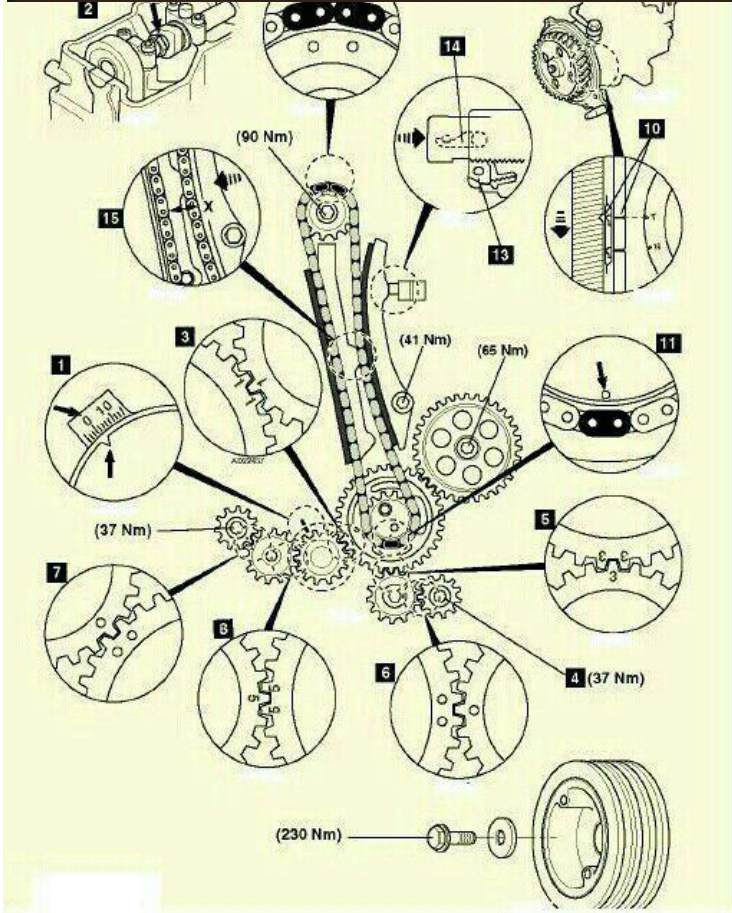

تاریخ: ۱۳۹۸/۰۵/۰۵  
3000GT

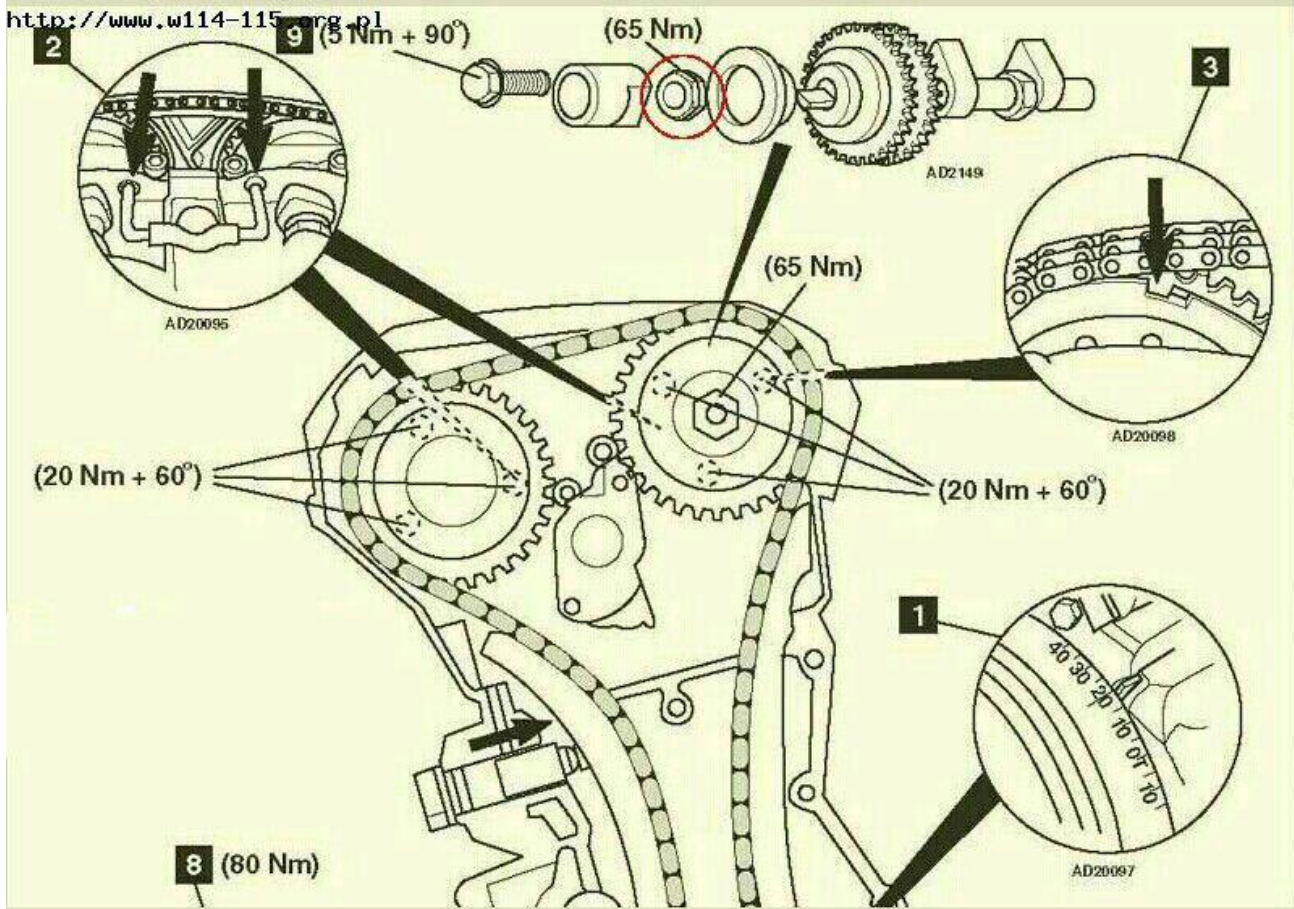

# تایم بیلٹور stpye

@MehadShop

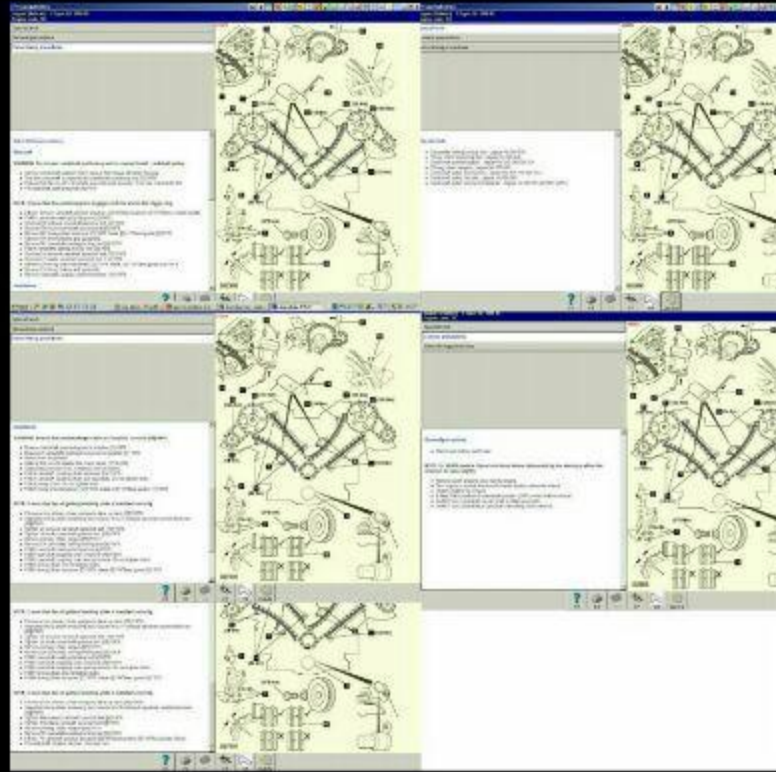

تایم جگوار ۳۰.۰ stpye سوپاپ ۲۴

@MehadShop

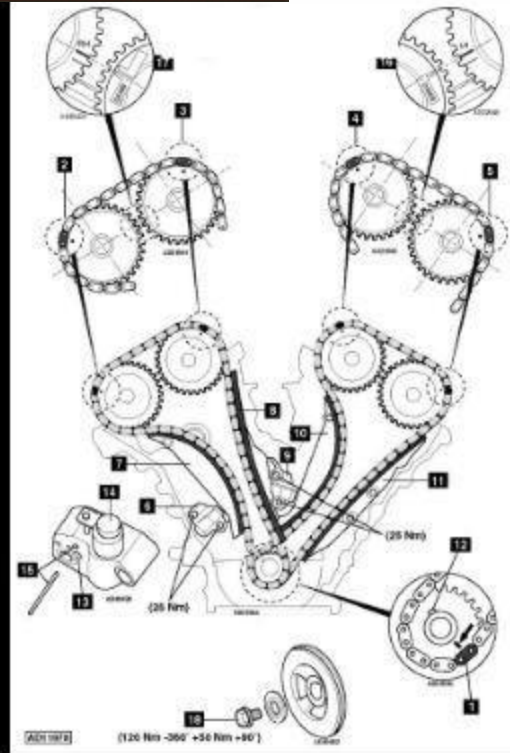

تایم بیلٹ ام و ۲۰۰ ۲۴

@MehadShop

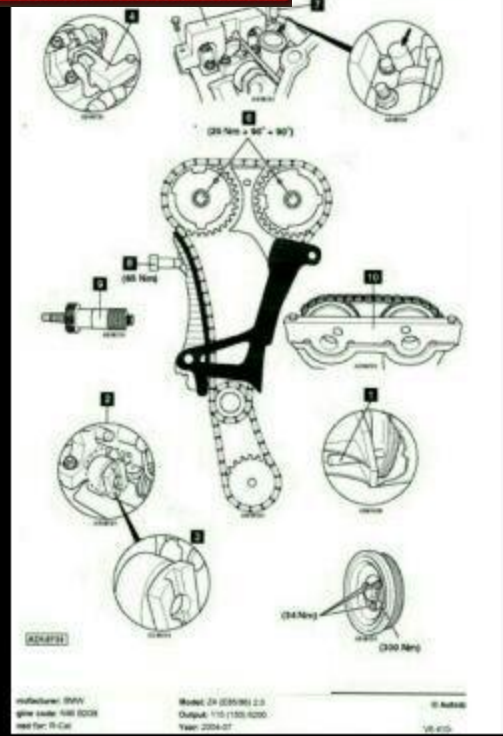

تایم بیوک ۲.۴ سال ۱۹۹۶



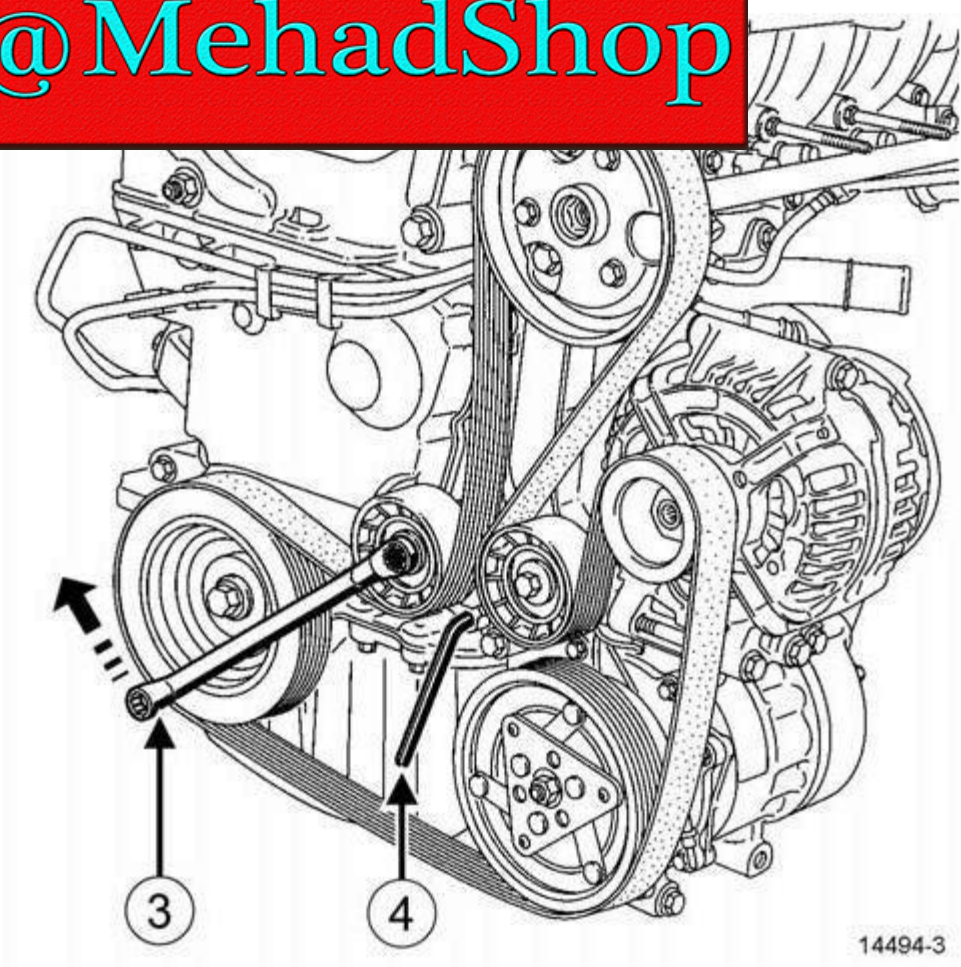

@MehadShop

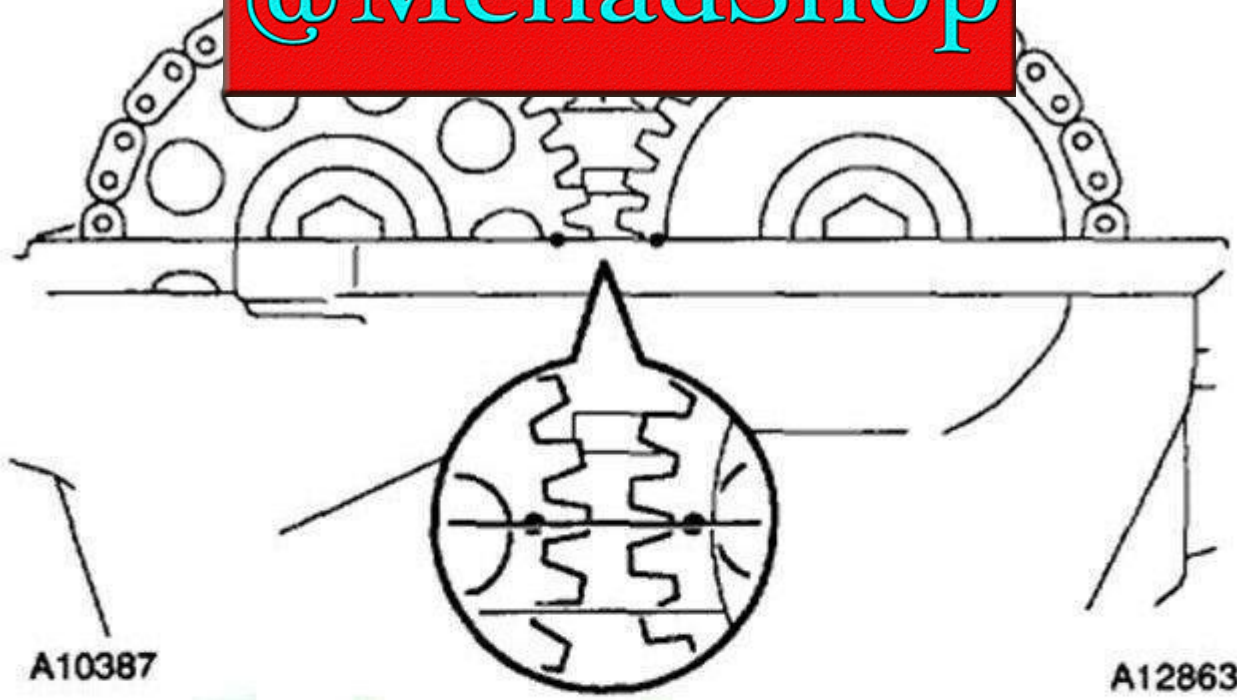

تایم توپوتا کرولا سال 2007-2010

@MehadShop

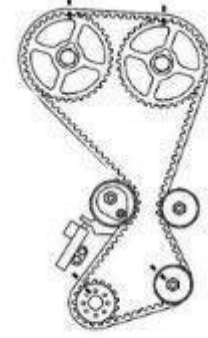
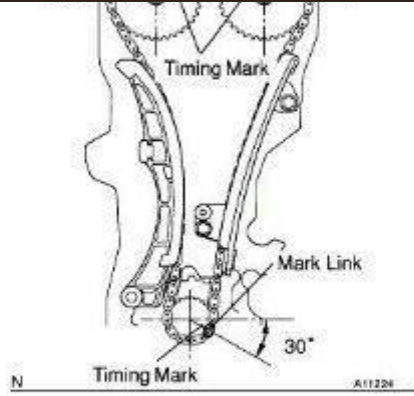

تایم کیا اوپنیا 2.4 سوپاپ 16 2004 تایم تویوتا کرولا سال 2007-2010

@MehadShop



تایم تویوتا کرولا سال 2007-2010

@MehadShop

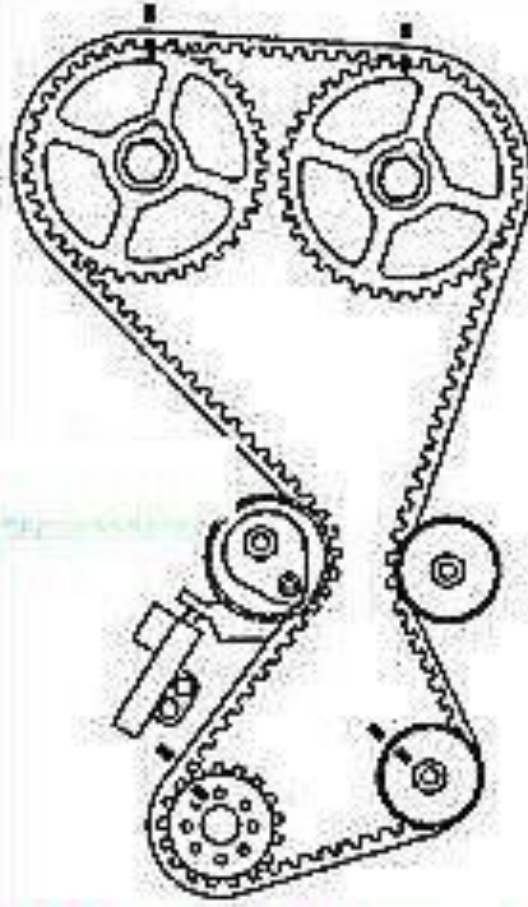

ٹایم کیا اوپنیا 2.4 سوپاپ 16 2004

@MehadShop

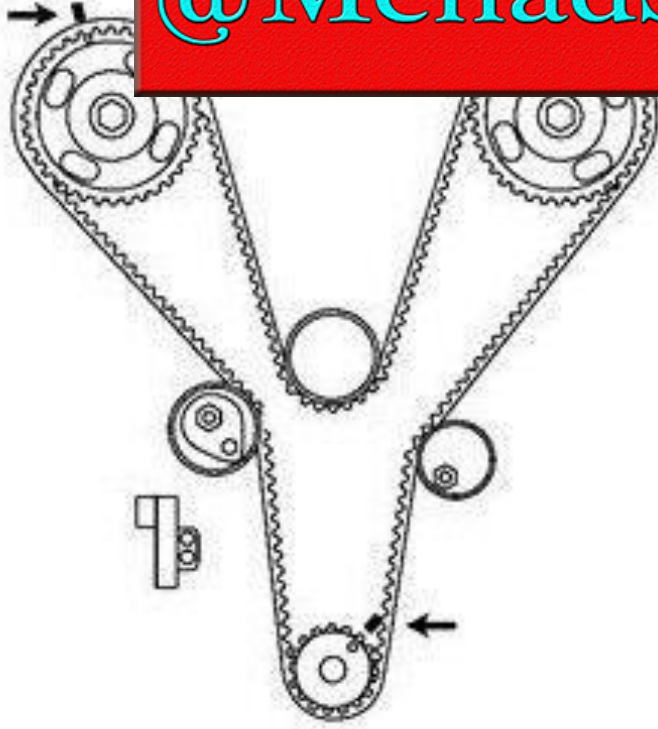

تایم کیا اوپتیما 2.5 G6BA v6 . سال 2004

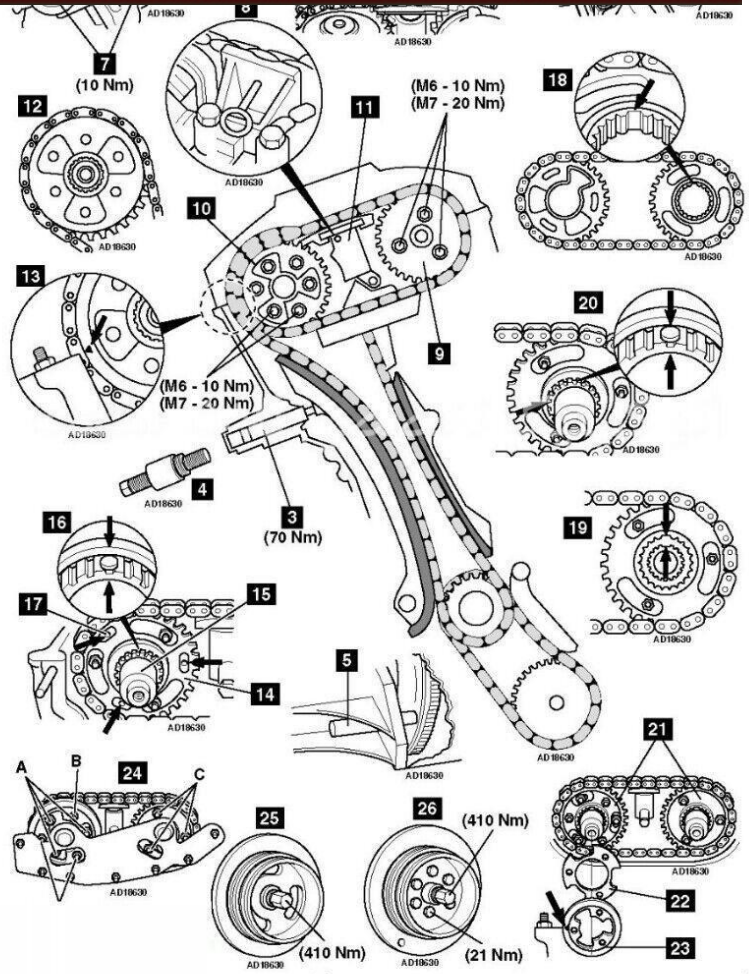

تایم 2010\_2007 سال bmw 320D E90

@MehadShop

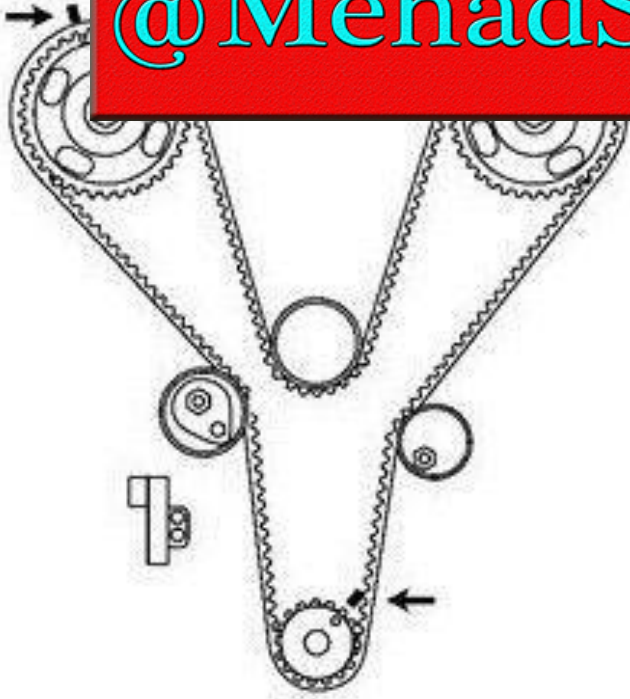

تايم کیا اوپتیمما 2.5 G6BA V6 . سال 2004



# j5

# @MehadShop

IX. مکانیسم تسمه تایم

۱. اجزای تشکیل دهنده

دیگرام مکانیسم تسمه تایم

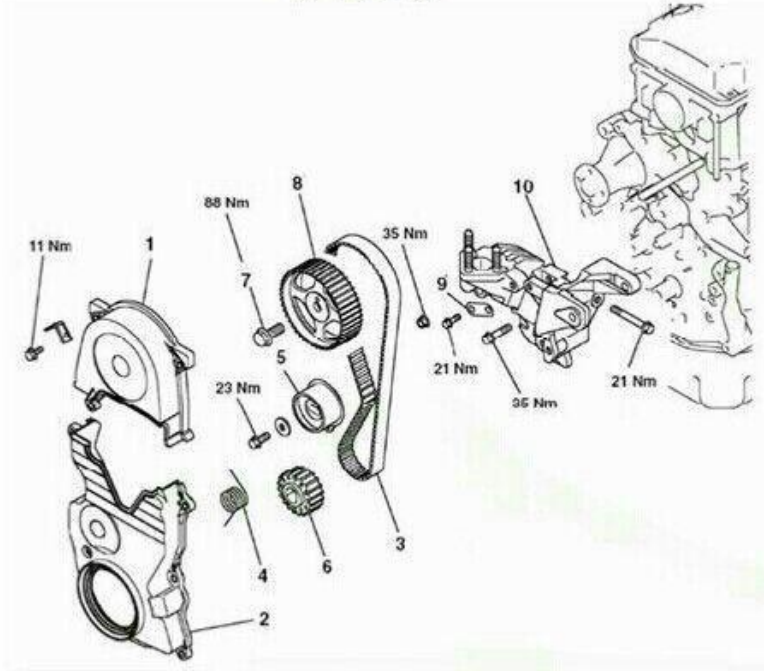

۱- قاب بالایی تسمه تایم  
۲- قاب پایینی تسمه تایم  
۳- پیچ دنده میل لنگ  
۴- دنده میل بادامک  
۵- پولی تسمه سفت کن  
۶- دنده تایم میل لنگ  
۷- دنده میل بادامک  
۸- دنده میل بادامک - ۹- مهر  
۹- فنر کشش  
۱۰- دسته موتور راست

۱- قاب بالایی تسمه تایم  
۲- قاب پایینی تسمه تایم  
۳- پیچ دنده میل لنگ  
۴- دنده میل بادامک  
۵- پولی تسمه سفت کن  
۶- دنده تایم میل لنگ  
۷- دنده میل بادامک  
۸- دنده میل بادامک - ۹- مهر  
۹- فنر کشش  
۱۰- دسته موتور راست

۱- قاب بالایی تسمه تایم  
۲- قاب پایینی تسمه تایم  
۳- پیچ دنده میل لنگ  
۴- دنده میل بادامک  
۵- پولی تسمه سفت کن  
۶- دنده تایم میل لنگ  
۷- دنده میل بادامک  
۸- دنده میل بادامک - ۹- مهر  
۹- فنر کشش  
۱۰- دسته موتور راست

۱- قاب بالایی تسمه تایم  
۲- قاب پایینی تسمه تایم  
۳- پیچ دنده میل لنگ  
۴- دنده میل بادامک  
۵- پولی تسمه سفت کن  
۶- دنده تایم میل لنگ  
۷- دنده میل بادامک  
۸- دنده میل بادامک - ۹- مهر  
۹- فنر کشش  
۱۰- دسته موتور راست

## ۲. باز کردن و نصب تسمه تایم

(۱) نحوه باز کردن

- پیچ ثابت نگهدارنده پولی تسمه پمپ آب را باز کنید.
- نیروی گشتاور بستن آن ۷ الی ۱۱ نیوتن در متر .

@MehadShop

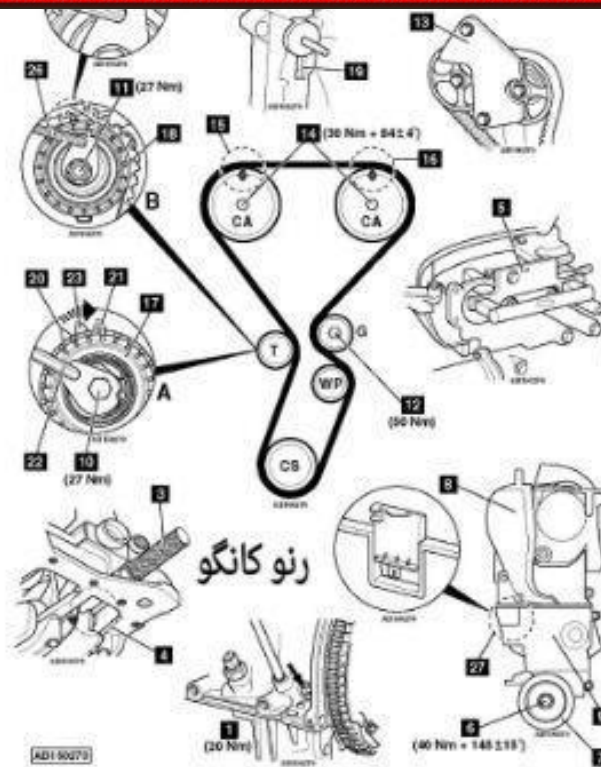

این مدل رنو با تندر ۹۰ یک نوع تایم دارند

@MehadShop

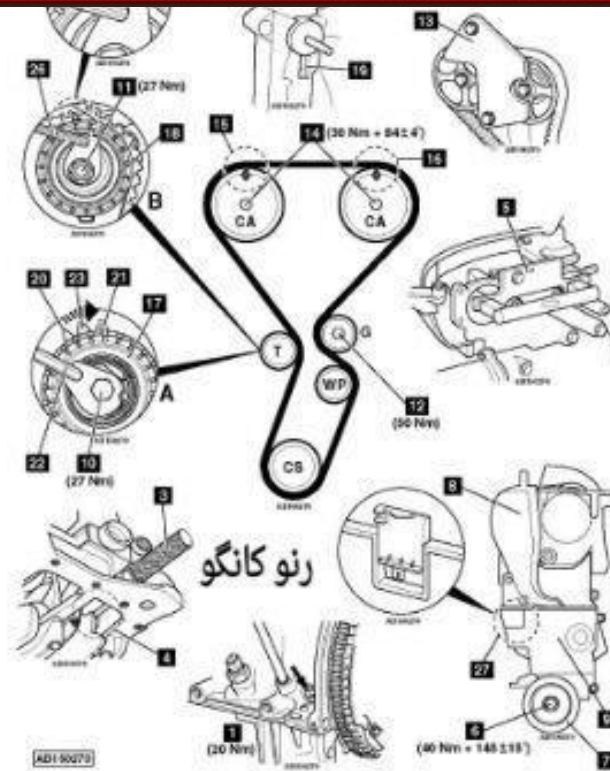

این مدل رنو با تندر ۹۰ یک نوع تایم دارند

@MehadShop

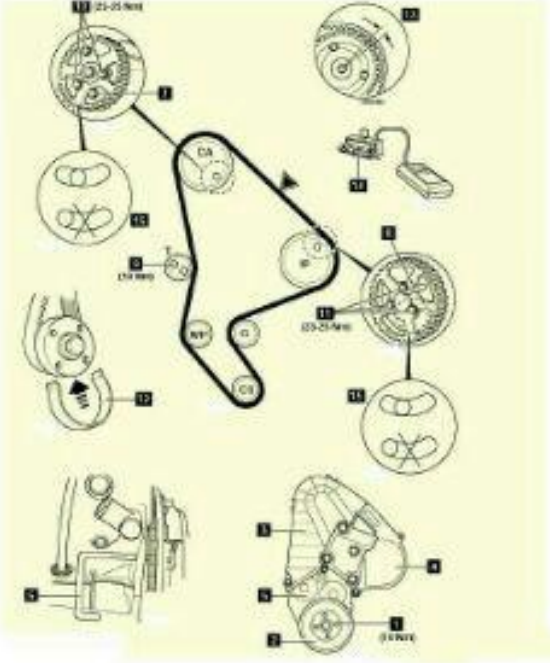

تایم پڑواکسپرت

@MehadShop

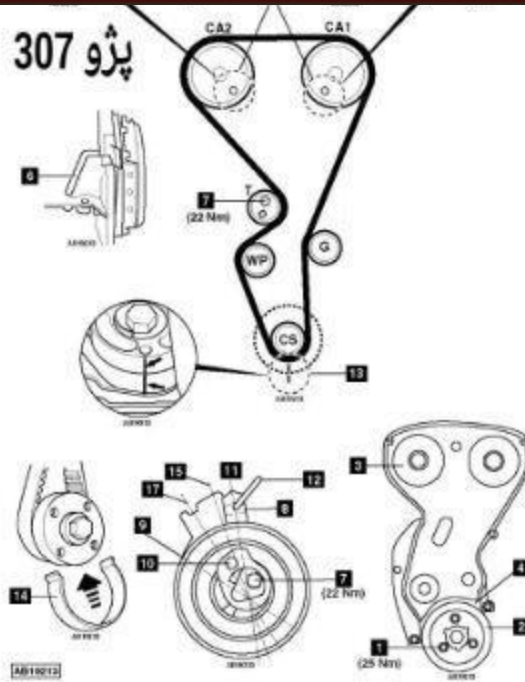

تایم پڑو 307 1.6 سوپاپ 16

تسمه سفت کن آن را تعویض نمایید.

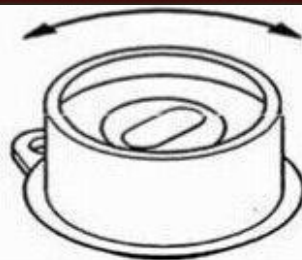

(12) قاب تسمه تایم

رسی کنید که روی قاب تسمه تایم ترک یا صدماتی وجود نداشته باشد. در صورت وجود آن محفظه را تعویض کنید.

انصب

(13) علامت تایم روی دنده زمانبندی میل بادامک را با علامت روی سمت سر سیلندر تراز نمایید.

## تایم جک ۵ز

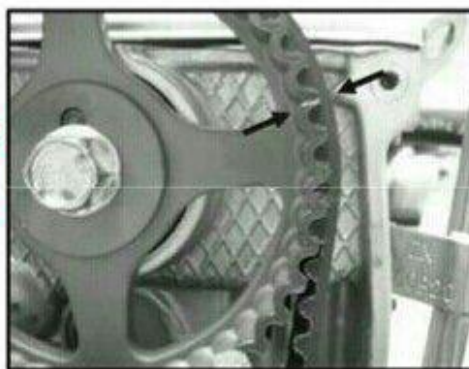

علامت تایم روی دنده تایم سر میل لنگ را با علامت روی محفظه پمپ روغن تنظیم و هم راستا نمایید.



@MehadShop

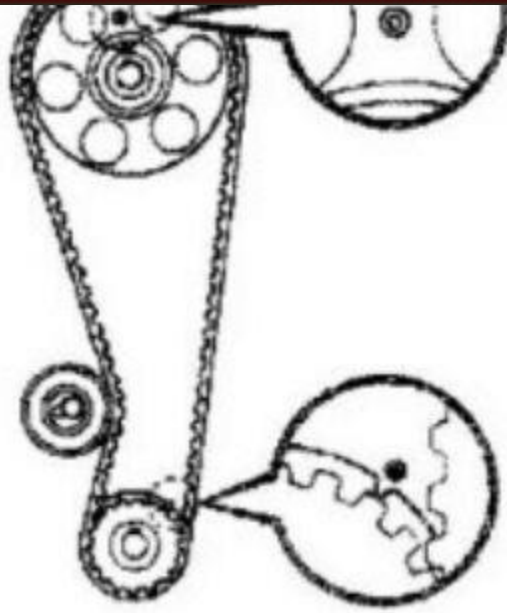

تایم تویوتا کرولا سال ۱۹۹۸

@MehadShop



ابزار مخصوص تایم پزو ۴۰۷



@MehadShop

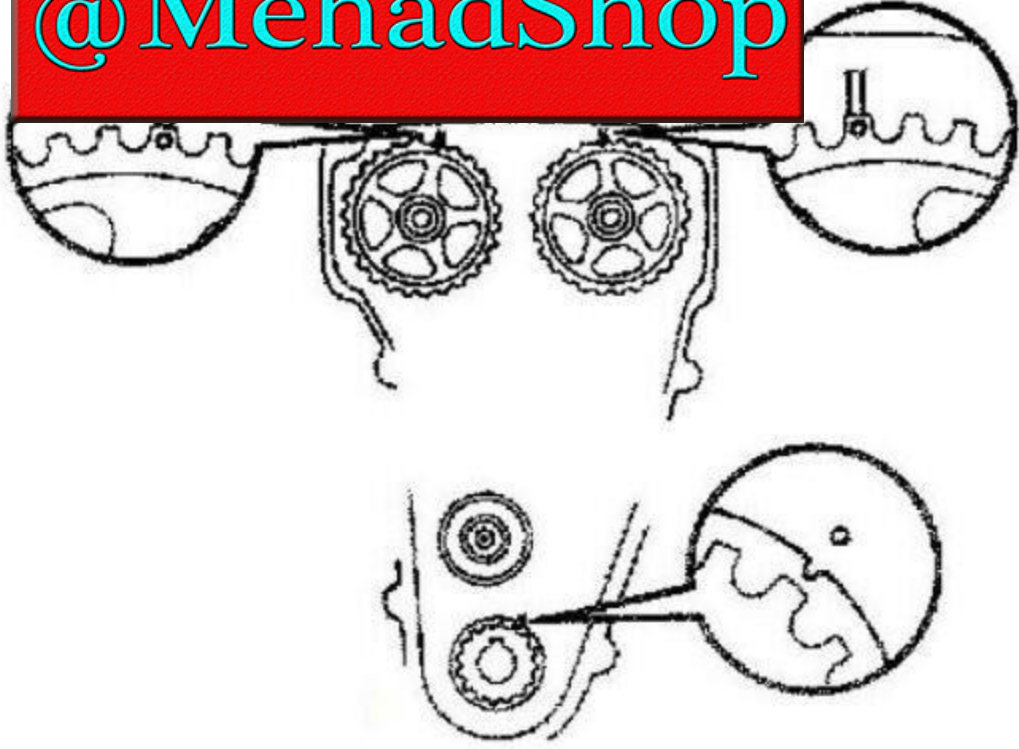

تایم توپوتا کرولا سال ۱۹۹۸

@MehadShop

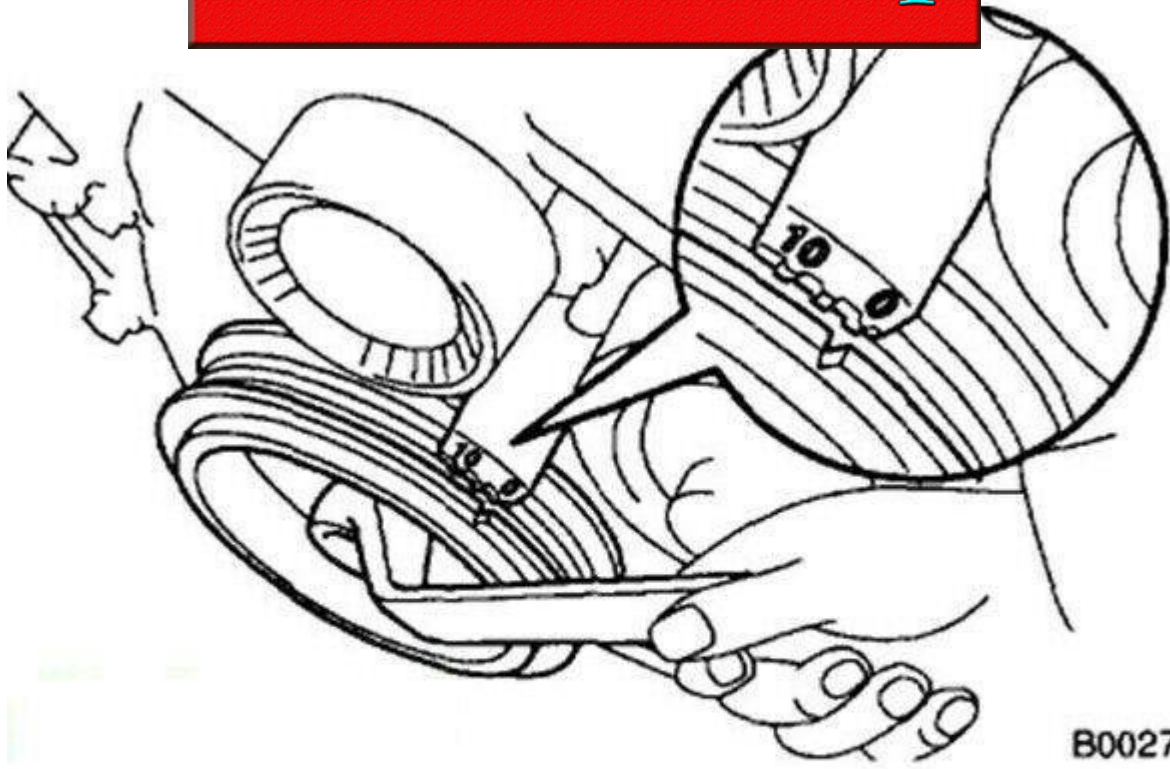

B00273

تایم تویوتا کرولا سال 2007-2010

@MehadShop

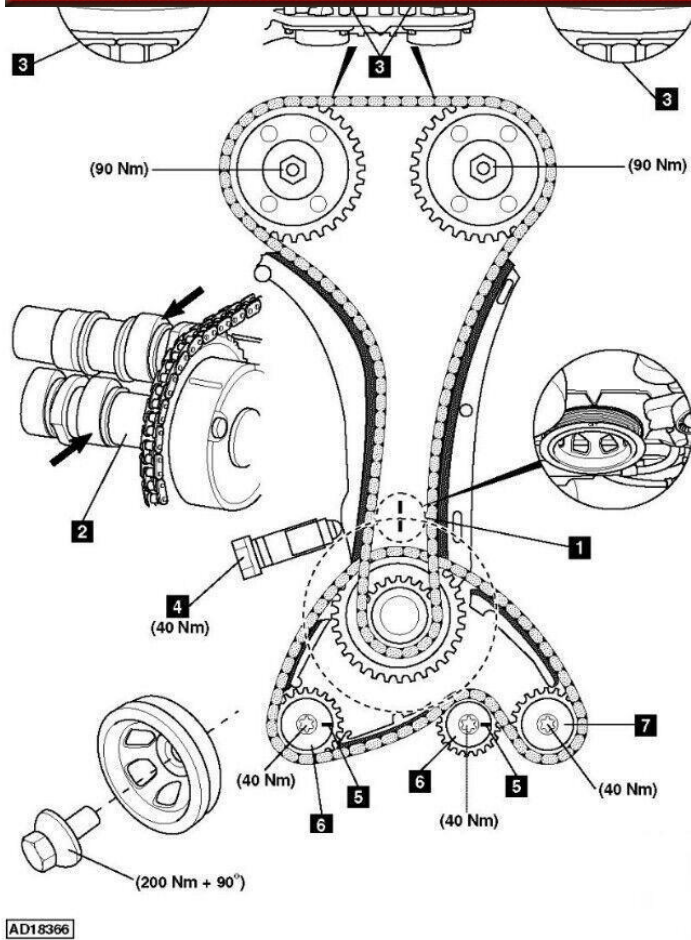

تایم جگوار ایکس تیپی از سال 2000 تا 2005

@MehadShop

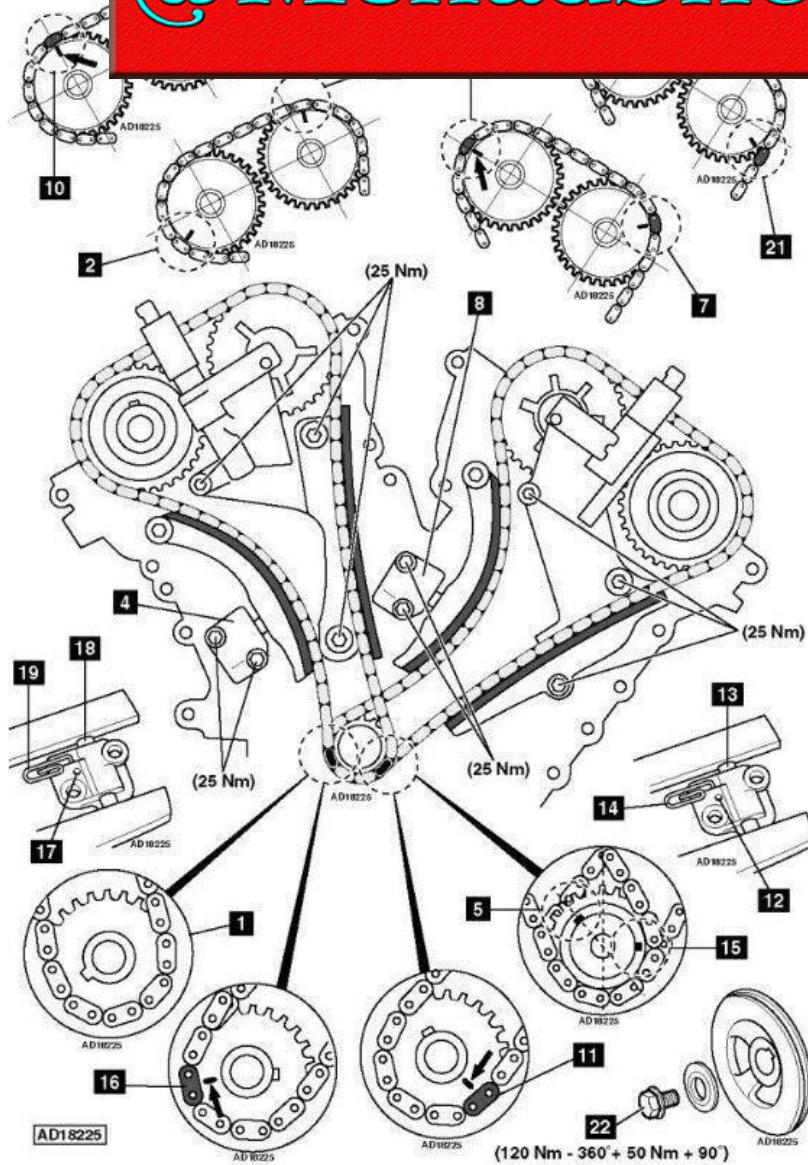

تایم جگوار ایکس تیپی از سال 2000 تا 2005

# @MehadShop

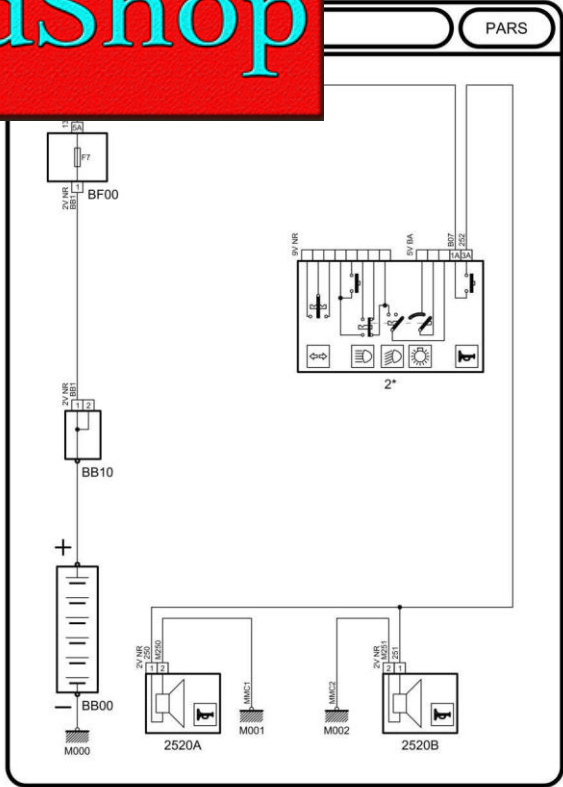

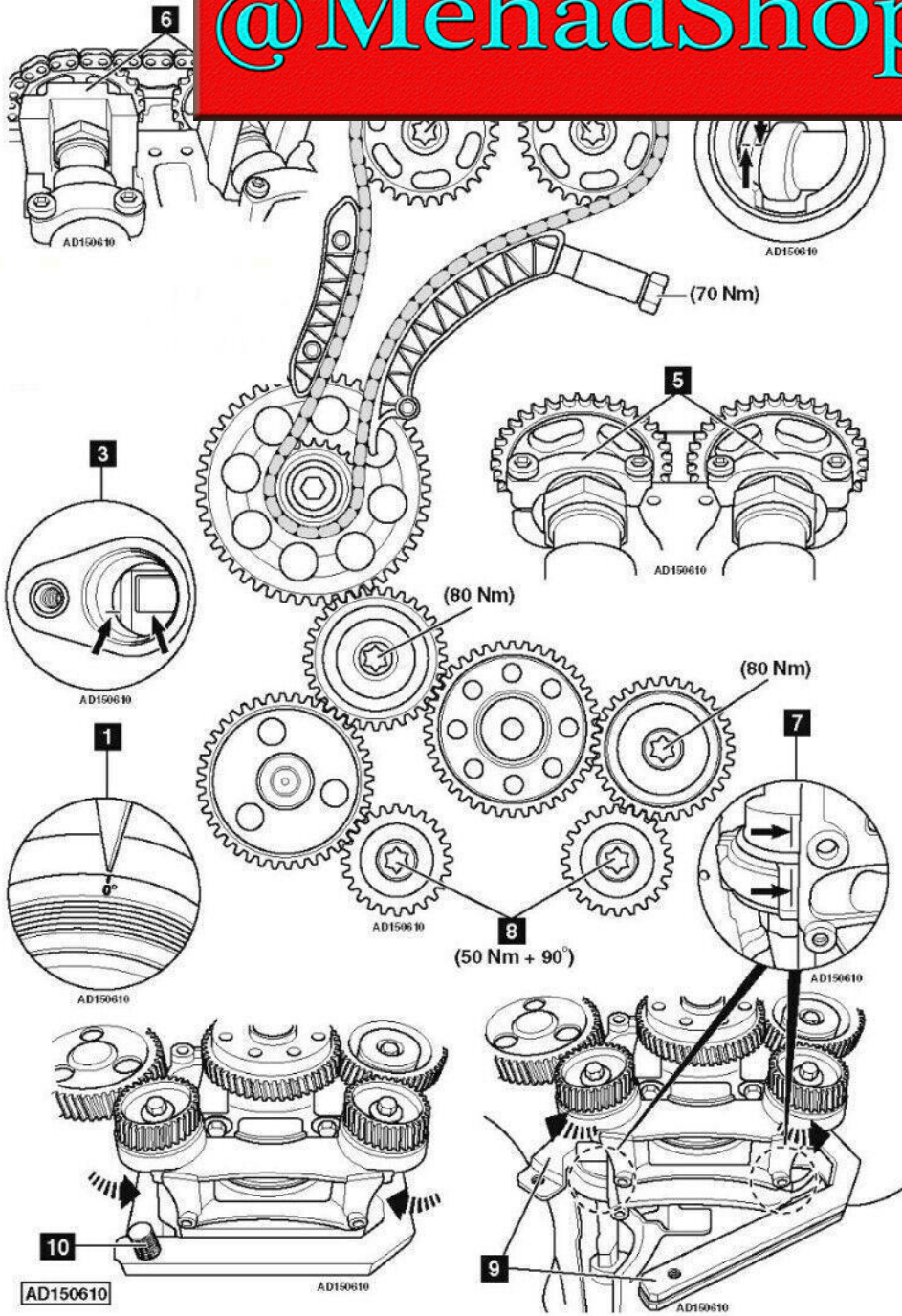

# تایم بنز C250 مدل 008

@MehadShop

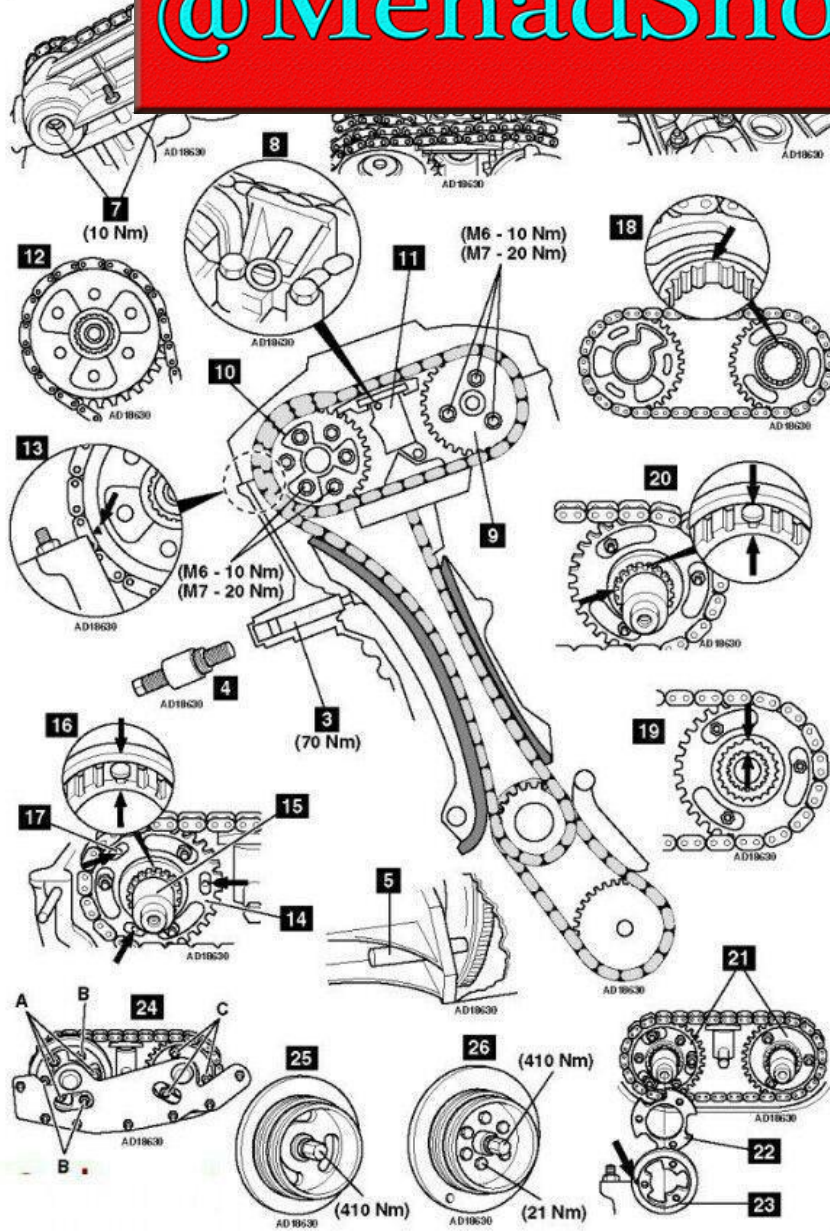

تایم 330i bmw

@MehadShop

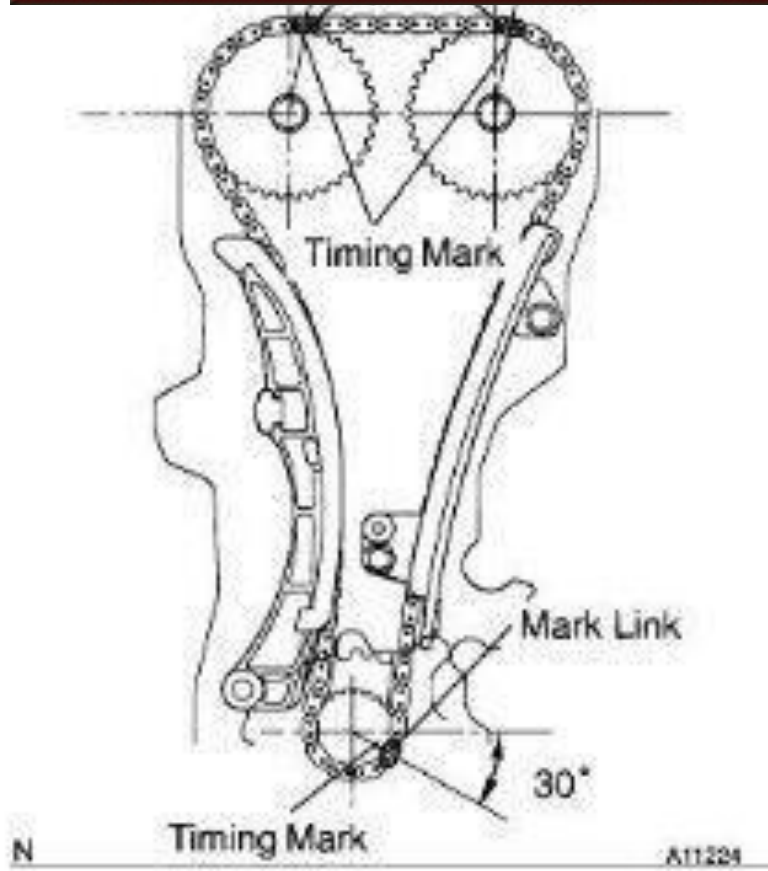

تايم تويوتا echo



@MehadShop

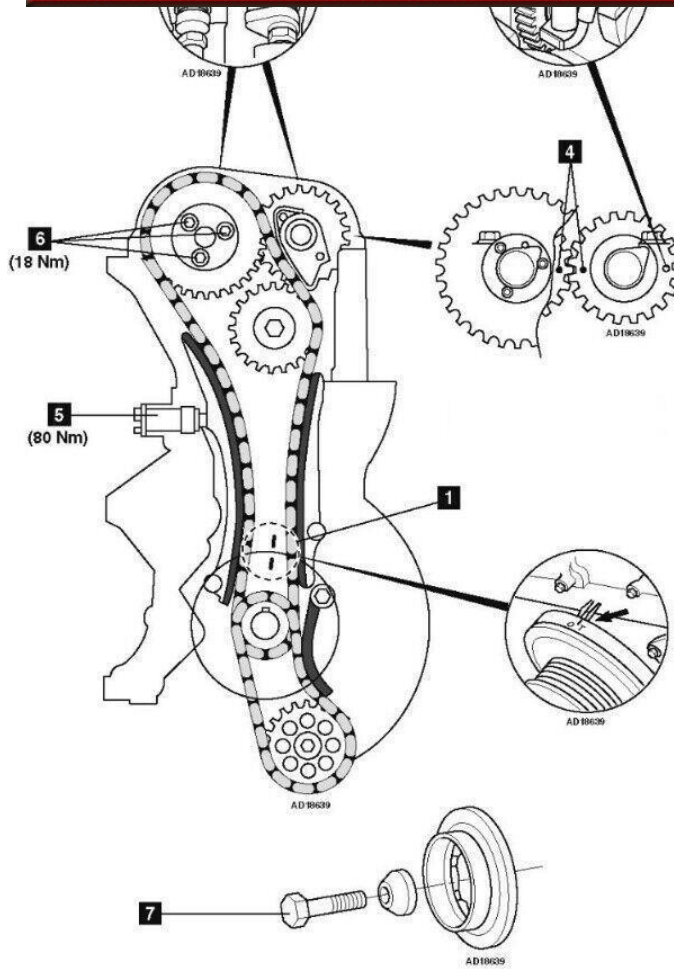

تایم بنز c220 سال 2008

@MehadShop

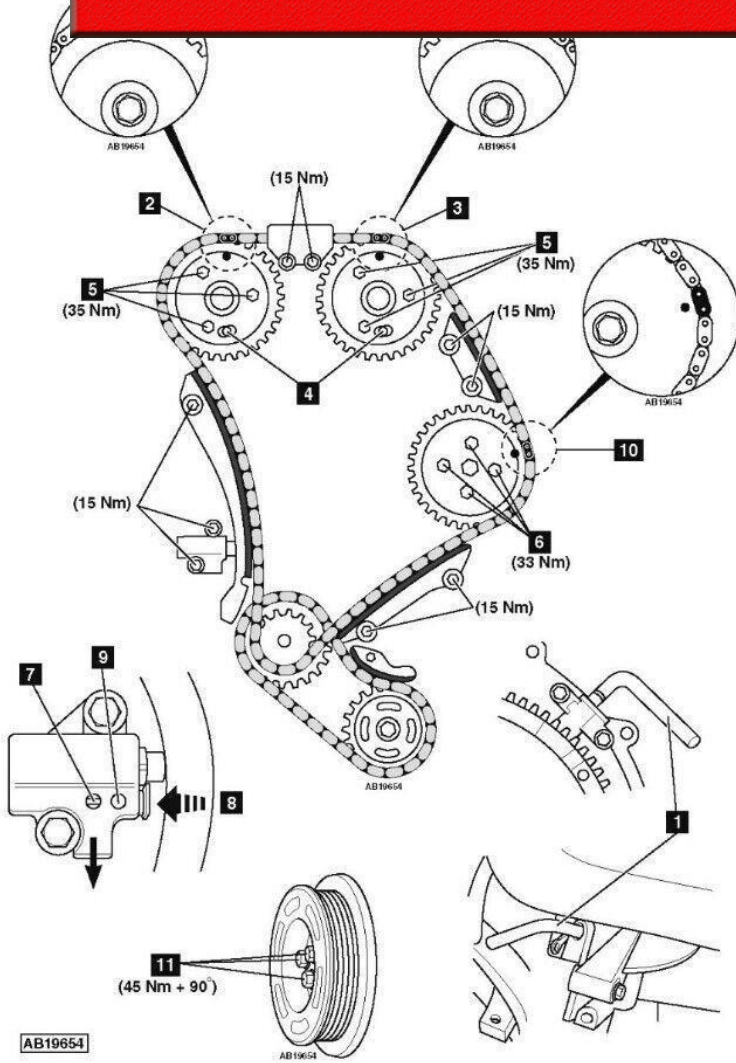

تایم لنڈروور دیفنڈر 2007 حجم موٹور 2.4

@MehadShop

Shown on engine 112

- 1 Copper plates
- 2 Groove in the crankshaft
- 3 Marking on balance shaft sprocket engine 112
- 3 Marking on the guide wheel for engine 113
- 4 Scribe mark on right-hand camshaft sprocket
- 5 Scribe mark on left-hand camshaft sprocket
- 6 Grooves in the camshaft

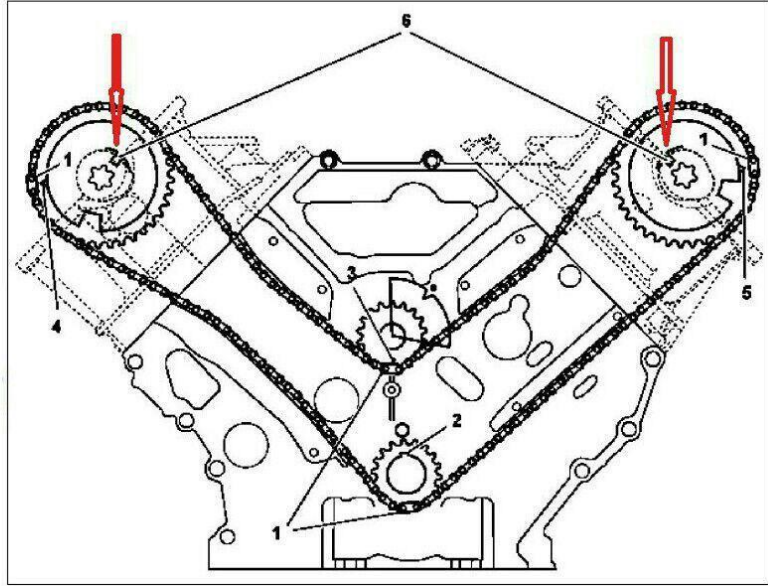

تايم بنز V8 ML320.

@MehadShop

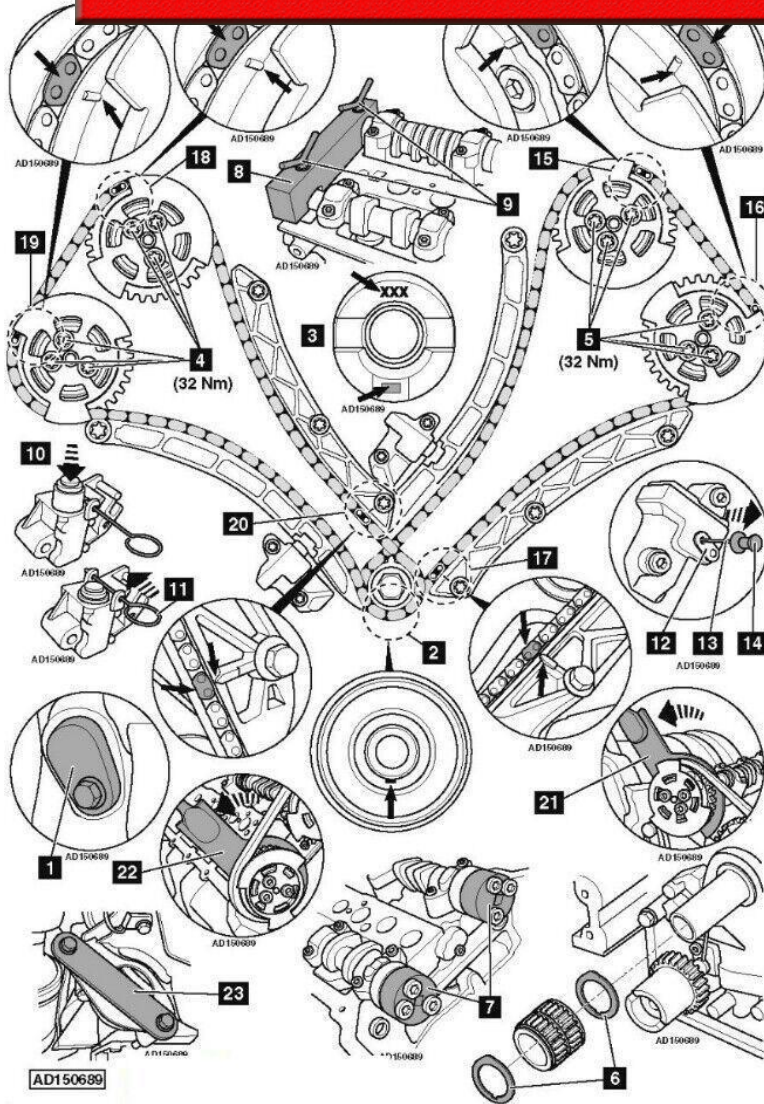

تایم لنڈروور دیسکوری سال 2009 حجم موتور 5.0 V8

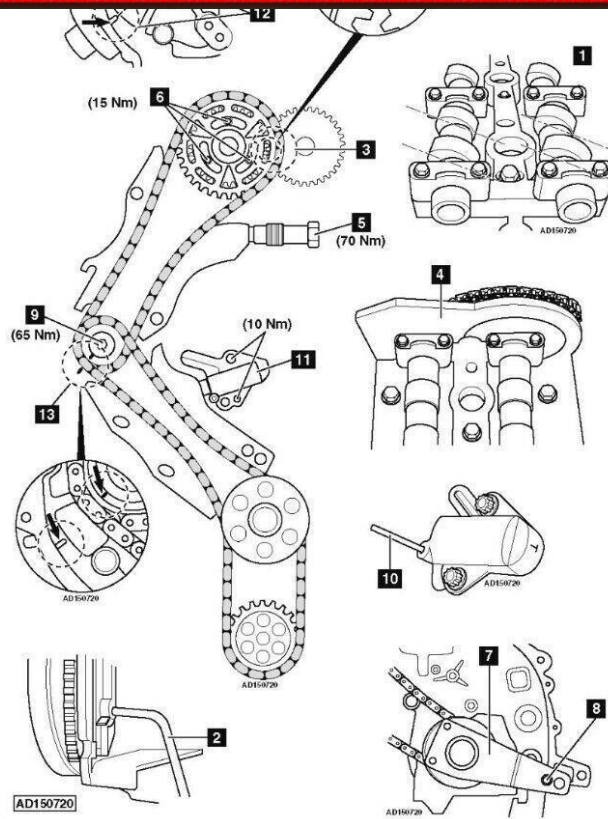

تایم 2008\_2005 سال bmw 330D e90

@MehadShop

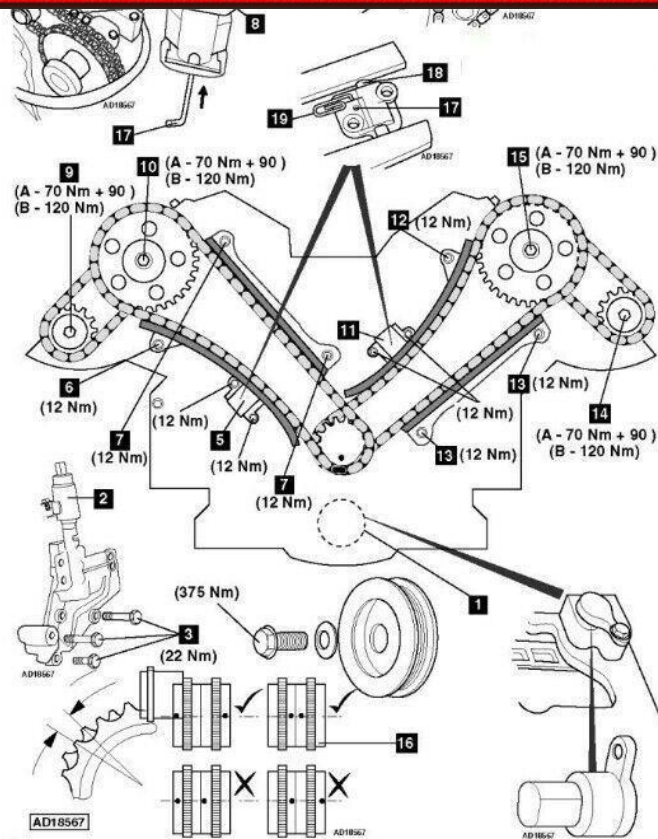

تایم بنز 320C از سال 2009 تا 2011

@MehadShop

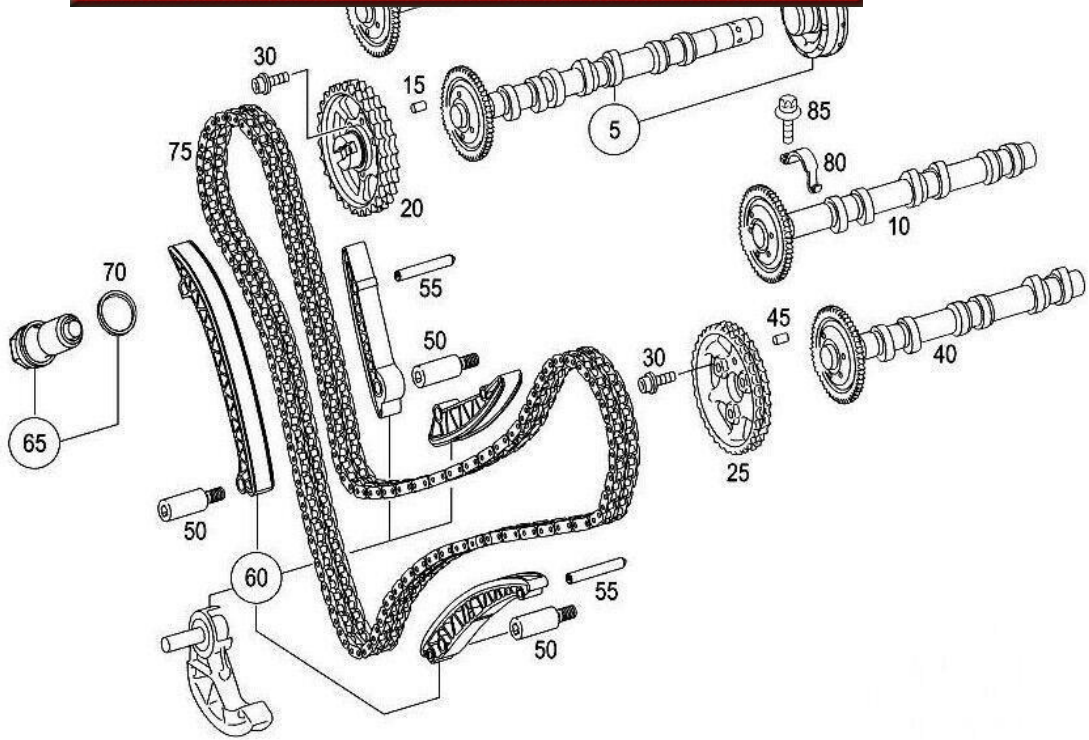

تایم e46 | BMW 325i

@MehadShop

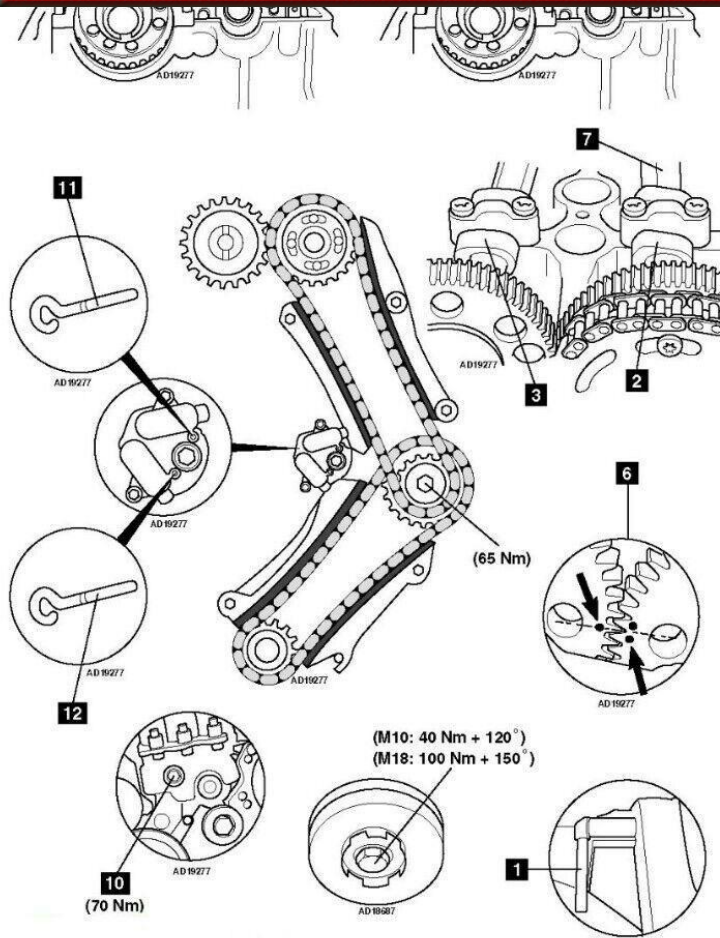

تایم سوزوکی ویتارا v6



@MehadShop

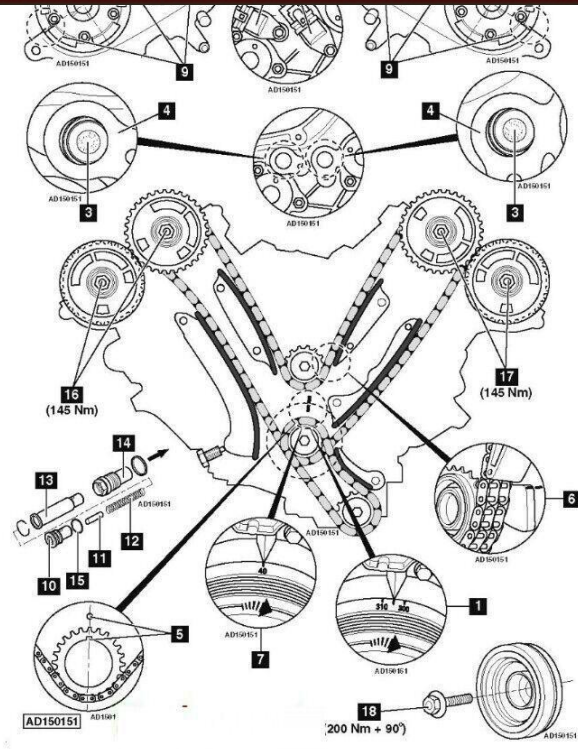

تایم بگوار حجم موتور 4.2 v8 سوپاپ 32 سال 2001 تا 2008

@MehadShop

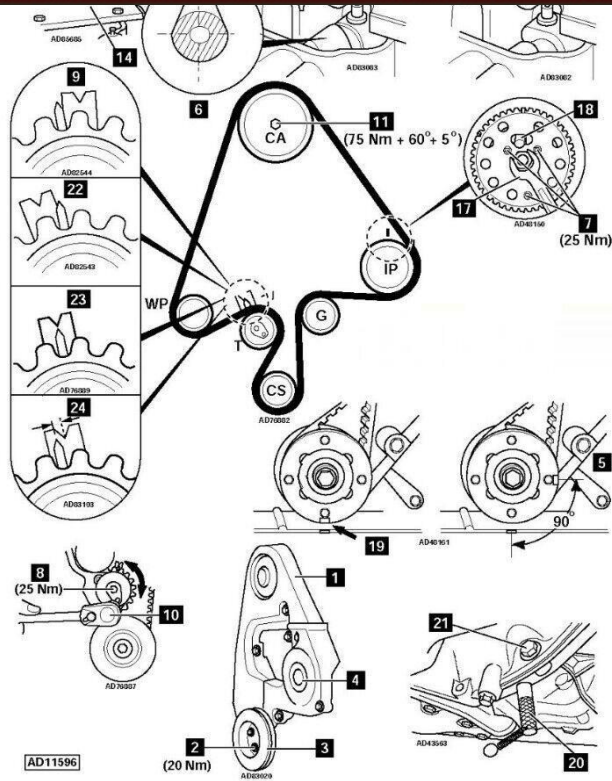

تایم اوپیل استرا حجم موتور 1.7 توربو

@MehadShop

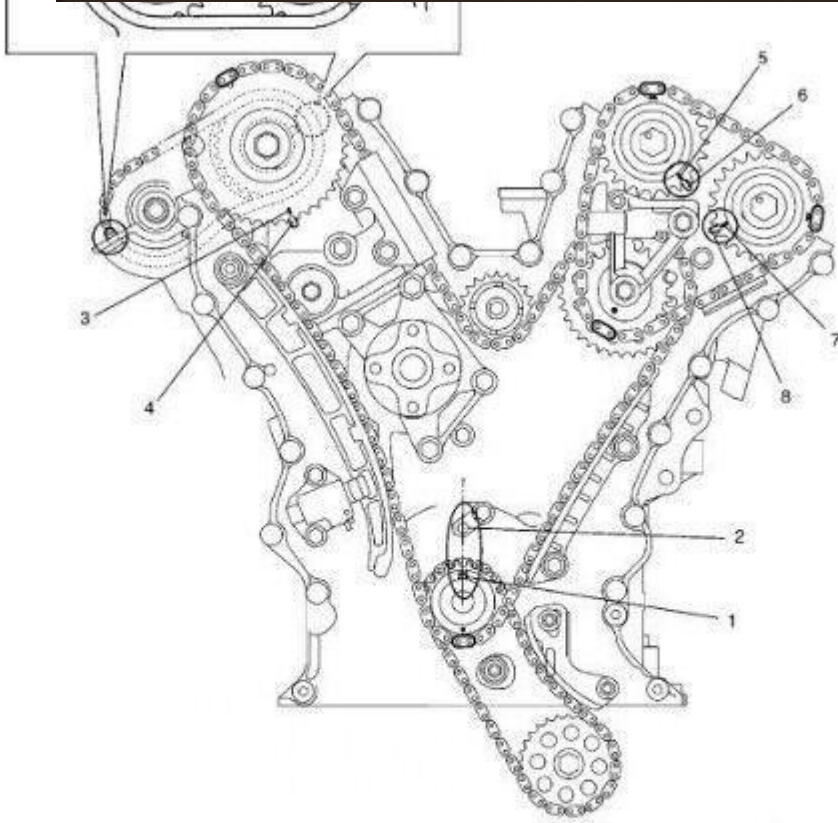

3. Timing mark of RH (No.2) bank 1st timing chain sprocket	6. Timing mark of LH (No.1) bank 2nd timing chain	9. Timing mark of RH (No.2) bank 2nd timing chain intake sprocket
4. Timing mark of RH (No.2) bank 1st timing chain	7. Timing mark of LH (No.1) bank 2nd timing chain exhaust sprocket	10. Timing mark of RH (No.2) bank 2nd timing chain exhaust sprocket
5. Timing mark of LH (No.1) bank 2nd timing chain intake sprocket	8. Timing mark of LH (No.1) bank 2nd timing chain	

تایم کرایسیر ویگر مدل 2008 حجم موتور 2.8

@MehadShop

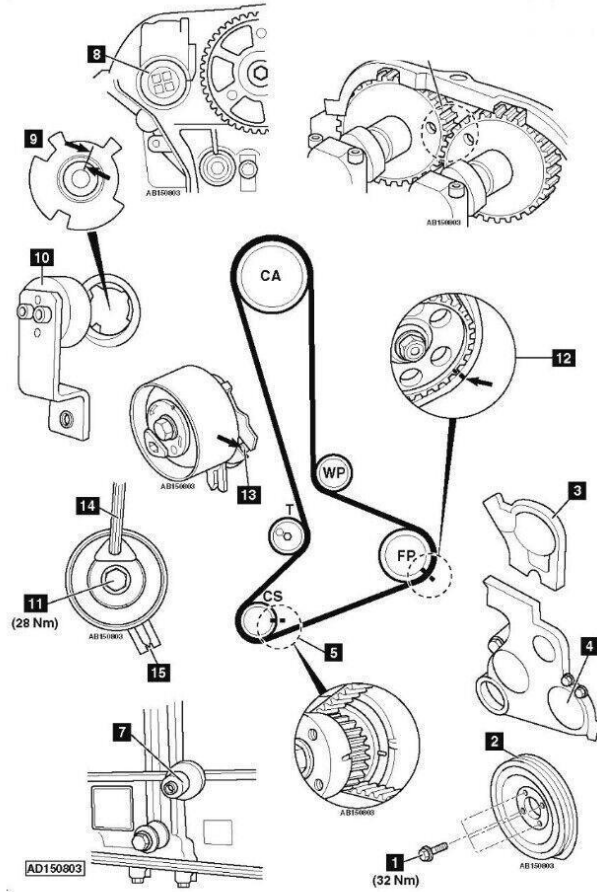

تايم بنز c350 سال 2007 تا 2010